

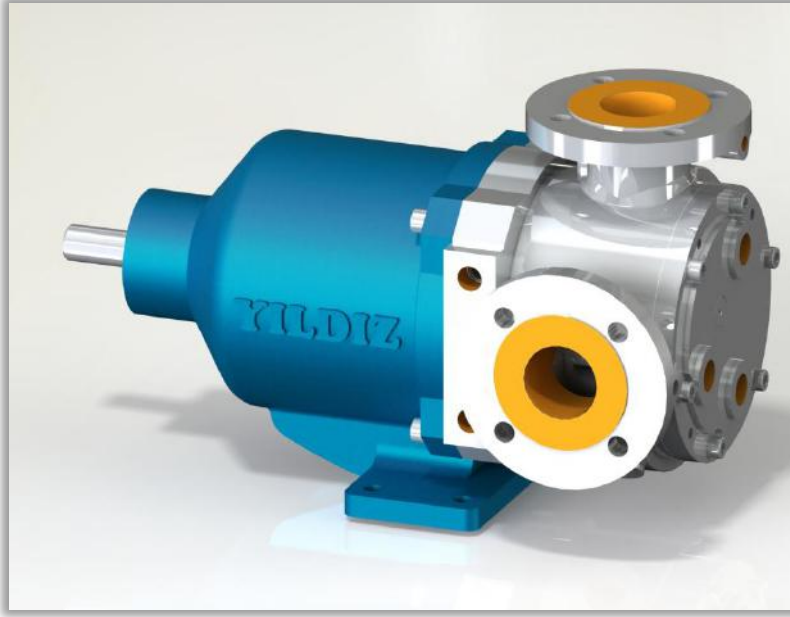

**YILDIZ  
POMPA**

ilpomp

**YMGF 2" POMPA  
INTERNAL ECCENTRIC  
MAGNETICALLY DRIVEN PUMP**



**POMPA DEĞERLERİ /  
PUMP PROPERTIES**

<b>Q</b>	: 15 m <sup>3</sup> /h
<b>Hm</b>	:1 ~ 12 Bar
<b>T</b>	:-20 ~ 250 °C
<b>n</b>	:500 d/d
<b>Visc.</b>	:100 ~ 25.000 SSU

**KULLANIM ALANLARI**

- Kostik, izosiyanat, yapıştırıcı,çözücüler
- Boya Sanayinde
- İlaç, kimya ve deterjan sanayinde
- Gıda Sanayinde.

**USE AREAS**

- *Caustic, isocyanate, adhesive, solvents*
- *Paint/dye industry*
- *Medicine, Chemical and Detergent Industry*
- *Food Industry.*

**MALZEME SEÇENEKLERİ**

- Pompa Gövdesi, Kapaklar : Dökme (pik) demir, çelik döküm, paslanmaz AISI 304 / 316 döküm
- Dişliler : Çelik döküm, paslanmaz AISI 304 / 316 döküm, sfero döküm
- Yataklar : Snbz 12 bronz, karbon grafit, Silisyum Karbür, Sert Metal Kaplama, rulman
- Sızdırmazlık: Manyetik kaplin

**MATERIAL OPTIONS**

- *Pump Body, covers : Cast iron, steel cast, stainless AISI 304 / 316 cast.*
- *Gears : Cast iron, steel cast, stainless AISI 304 / 316 cast, Spheroidal cast iron.*
- *Bearings: Snbz 12 bronze, carbon graphite, silicon carbide, hard metal coated steel.*
- *Sealing: Mag drive*



**YILDIZ  
POMPA**

ilpomp

**YMGF 2 " POMPA  
INTERNAL ECCENTRIC  
MAGNETICALLY DRIVEN PUMP**



**İÇTEN EKSANTİK DİŞLİ POMPA ÇALIŞMA PRENSİBİ /  
WORKING PRINCIPLE OF INTERNAL ECCENTRIC GEAR PUMP**

Yıldız Pompa' nın "dişli içinde dişli" prensibinde sadece iki tane hareketli parça vardır. Bütün pozitif deplasmanlı YILDIZ dişli pompalarının güvenilir ve verimli çalışmasının sırrı budur. Sıvının pozitif deplasmanı (yer değiştirmesi) rotor ve avare dişlisinin dişleri arasındaki boşluğun komple dolmasıyla sağlanmaktadır. Bütün dişli pompalarda olduğu gibi, YILDIZ POMPA' da da performansın en üst noktaya çıkmasını sınırlayıcı yegane faktör, pompalanan sıvının diğerlerine göre daha temiz olmasını istemesidir.

Pompa milinin her devrinde emiş ağızı yoluyla belli bir miktar sıvı pompaya girer. Bu sıvı rotor ile avare dişlisi arasındaki boşluğu doldurur. Pompa kapağında bulunan hilal, çıkış ağızına doğru pürüzsüz şekilde hareket eden sıvının akışını ayırır. Kendi dişleri ile hilalin iç yüzeyi arasında sıvı taşıyan avare dişlisi pompa kapağının desteklediği bir mil üzerinde döner. Dişleri arasında sıvı taşıyan rotor dişlisi pompa gövdesi ile hilalin dış yüzeyi arasında hareket eder ve pompa miline bağlıdır.

*YILDIZ's simple "gear-within a gear" principle has only two moving parts. It is the secret of dependable, efficient operation of all positive displacement YILDIZ POMPA's PUMPS. The positive displacement of liquid is accomplished by the complete filling of the spaces between the teeth of the rotor and idler gears. The only limiting factor to peak performance in YILDIZ POMPA, as with all rotary pumps, is that the liquid pumped must be comparatively clean.*

*With every revolution of the pump's shaft, a definite amount of liquid enters the pump through the suction port. This liquid fills the spaces between the teeth of the rotor and the idler. The crescent on the pump head splits the flow of liquid as it moves smoothly towards the discharge port. The idler gear, which carries the liquid between its teeth and the inside surface of the crescent is connected to pump cover. On the otherhand, rotor gear which is rotated directly with pump shaft delivers the liquid between gear teeth and crescent's souter surface.*

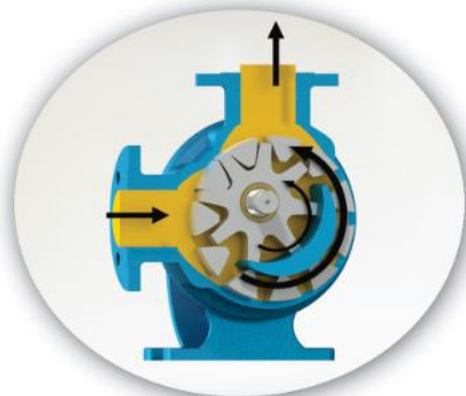
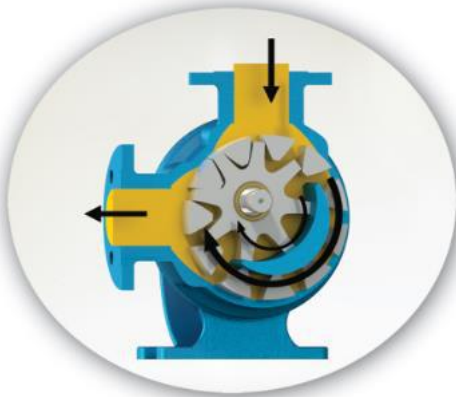

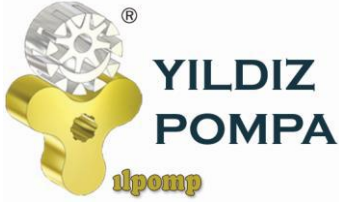

## YMGF 2 " POMPA INTERNAL ECCENTRIC MAGNETICALLY DRIVEN PUMP



Yandaki renkli kısım sıvının pompa gövdesindeki emiş ağızı alanına, rotor dişlisi ve avare dişlisi dişleri arasındaki dişli boşlukları alanına girişini gösterir. İki siyah ok pompanın dönüş ve sıvının ilerleyişini gösterir.

*The yellow colored portion at side indicates the liquid as it enters the suction port area of the casing and the area between the rotor teeth and corresponding concave area between the idler teeth. The two black arrows indicate the pump rotation and progress of the liquid.*



"Dişli içinde dişli" prensibinde çalışan dişliler ile pompa içinde sıvının ilerleyişine dikkat edin. Aynı zamanda, pompa kapağı üzerindeki hilal şeklinin sıvıyı nasıl böldüğüne ve emiş ile boşaltma ağızları arasında bir keçe (conta) gibi vazife gördüğüne dikkat ediniz.

*Notice the progress of the liquid through the pump and between the teeth of rotor idler gear. Also, note how the crescent shape on the head divides the liquid and acts as a seal between the suction and discharge ports.*



Bu resim pompanın iç kısmının dolup sıvının boşaltma ağızı alanına itilmesinden hemen önceki durumunu göstermektedir. Avare ve rotor dişlilerinin dizaynının sıvı için nasıl bir kapalı cep oluşturduğuna ve bunun tam bir hacim kontrolü sağlanmasını nasıl garantilediğine dikkat ediniz.

*This illustration shows the pump in a nearly flooded condition just previous to the liquid being forced into the discharge port area. Notice how the gear design of the idler and rotor form locked pockets for the liquid to guarantee absolute volume control.*



Bu görüntü pompanın tamamen dolup taşıdığı durumu ve sıvının boşaltma işlemini, boşaltma ağızından ilerleyişini göstermektedir. Emiş ve boşaltma ağızlarına eşit mesafede sızdırmaz bir keçe oluşturan, sıvıyı boşaltma ağızından dışarı doğru iten, rotor ve avare dişlisinin dişleri birbiri içine geçer.

*The view shows the pump in a completely flooded condition and in the process of discharging the liquid through discharge port. The rotor and idler teeth mesh, forming a seal equidistant between the both ports, forcing liquid out the discharge port.*



**YILDIZ  
POMPA**

alpomp

**YMGF 2" POMPA  
INTERNAL ECCENTRIC  
MAGNETICALLY DRIVEN PUMP**



**POMPA BOYUT ÖLÇÜLERİ / PUMP DIMENSIONS**

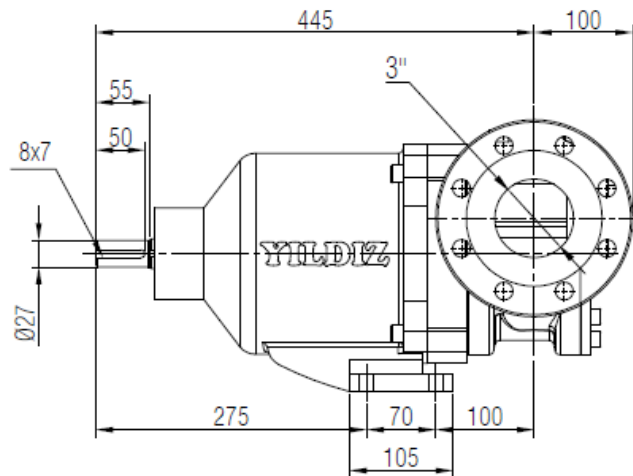
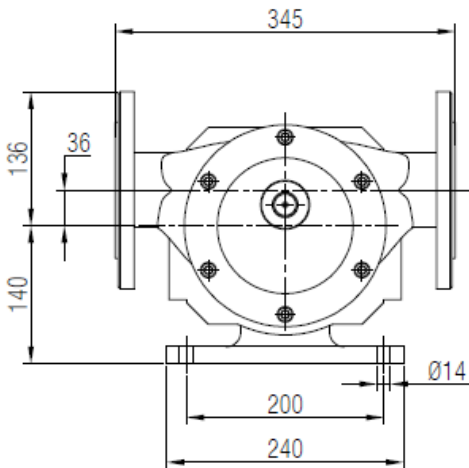
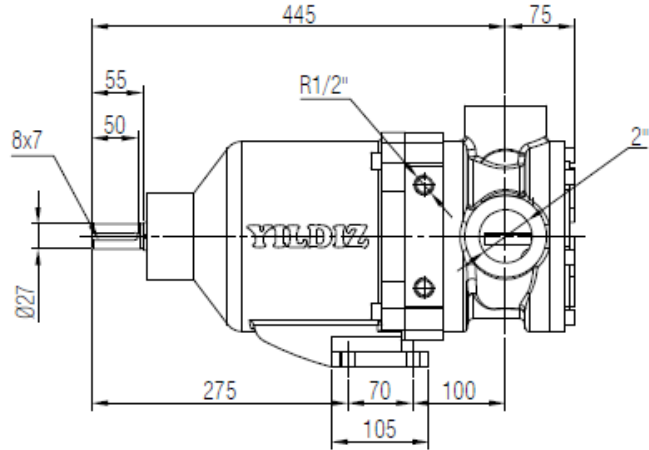
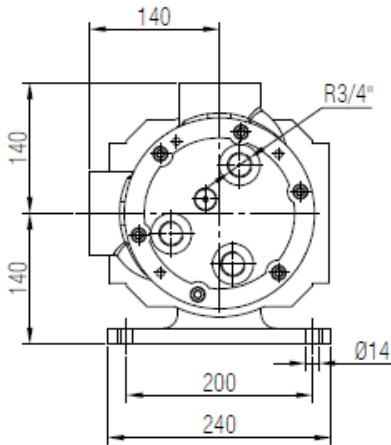
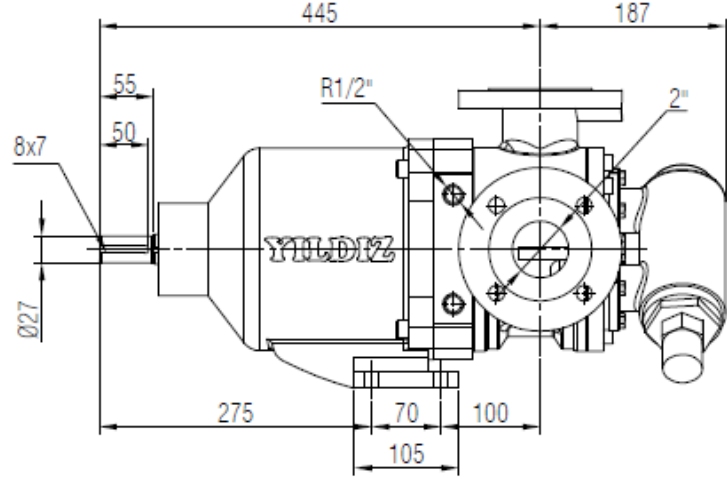
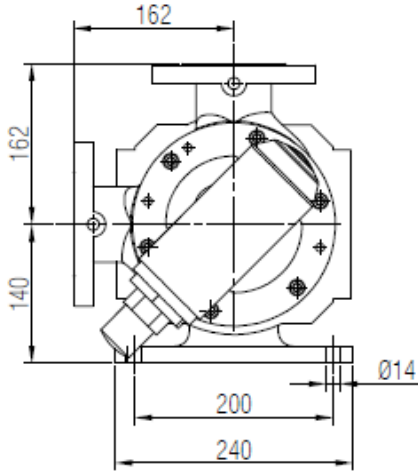



**YILDIZ  
POMPA**

**YMGF 2" POMPA  
INTERNAL ECCENTRIC  
MAGNETICALLY DRIVEN PUMP**



**YEDEK PARÇA LİSTESİ / SPARE PARTS LIST**

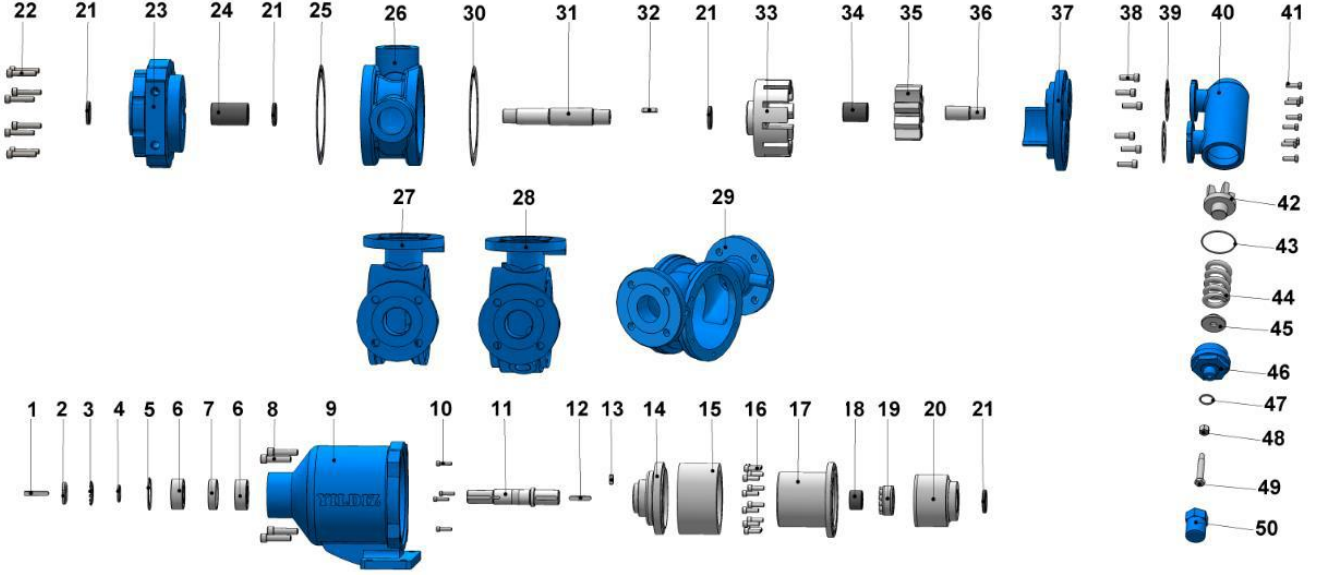

No	PARÇA İSMİ	PART NAME	ADET/ QTY	No	PARÇA İSMİ	PART NAME	ADET/ QTY
1	KAMA 8x7x50 AB	COUPLING KEY 8x7x50 AB	1	27	ARA GÖVDE (FLANŞLI 90°)	CASING (90° FLANGED PORTS)	1
2	KİLİT SOMUNU	LOCK NUT	1	28	ARA GÖVDE (FLANŞLI CEKETLİ 90°)	CASING (90° FLANGED PORTS & w/ HEATING JACKET)	1
3	KİLİT SACI	LOCK WASHER	1	29	ARA GÖVDE (FLANŞLI180°)	CASING (180° FLANGED PORTS)	1
4	BİLEZİK	SPACER	1	30	KAPAK CONTASI	COVER GASKET	1
5	İÇ SEGMAN Ø62	INTERNAL CIRCLIP(Ø62)	1	31	ÇEVRE DİŞLİ MİLİ	ROTOR GEAR	1
6	RULMAN (3206)	BEARING (3206)	2	32	KAMA 8x7x32 A	ROTOR KEY 8x7x32 A	1
7	ARA BİLEZİK	SPACER	1	33	ÇEVRE DİŞLİ	ROTOR GEAR	1
8	IMBUS CİVATA M12x50	INBUS BOLT M12x50	4	34	AVAR DİŞLİ BURCU	IDLER BUSHING	1
9	KONSOL	BRACKET	1	35	AVARA DİŞLİ	IDLER GEAR	1
10	IMBUS CİVATA M6x25	INBUS BOLT M6x25	4	36	BYPASS MİLİ	BYPASSED COVER PIN	1
11	ÇIKIŞ MİLİ	DRIVING SHAFT	1	37	KAPAK (BYPASSLI)	COVER (w/BYPASSED INLETS)	1
12	MAG KAPLİN KAMASI 8x7x45	MAG KEY 8x7x45	1	38	IMBUS CİVATA M10x30	INBUS BOLT M10x30	6
13	SETUSKUR M8x20	GRUB SCREW M8x20	1	39	BYPASS CONTASI	BYPASS GASKET	2
14	KAPLİN FLANŞ	COUPLING FLANGE	1	40	BYPASS	PRESSURE RELIEF VALVE	1
15	DİŞ MANYETİK KAPLİN	OUTER MAGNET	1	41	6 KÖŞE CİVATA M8x25	ADJUSTING SCREW M8x25	8
16	IMBUS CİVATA M8x25	INBUS BOLT M8x25	12	42	KLEPE	VALVE	1
17	KOVAN	CANISTER	1	43	BYPASS O-RING	BYPASS O-RING	1
18	ÖN YATAK	MAG BUSHING	1	44	YAY	SPRING	1
19	SIKIŞTIRICI (CTL-200-Ø32)	SQUEEZER (CTL200-Ø32)	1	45	PUL	WASHER	1
20	İÇ MANYETİK KAPLİN	INNER MAGNET	1	46	BYPASS KAPAĞI	BYPASS COVER	1
21	İTİCİ PUL	SIC WASHER	4	47	TİJ KAPAK O-RING	CAP O-RING	1
22	IMBUS CİVATA M10x50	INBUS BOLT M10x50	8	48	M12 SOMUN	NUT M12	1
23	ADAPTÖR	ADAPTER	1	49	6 KÖŞE CİVATA M12x70	ADJUSTING SCREW M12x70	1
24	ADAPTÖR BURCU	ADAPTER BUSHING	1	50	TİJ KAPAĞI	CAP	1
25	ADAPTÖR CONTASI	ADAPTER GASKET	1				
26	ARA GÖVDE (BORU DİŞLİ 90°)	CASING (90° THREADED PORTS)	1				



**YILDIZ  
POMPA**

ilpomp

**YMGF 2 " POMPA  
INTERNAL ECCENTRIC  
MAGNETICALLY DRIVEN PUMP**

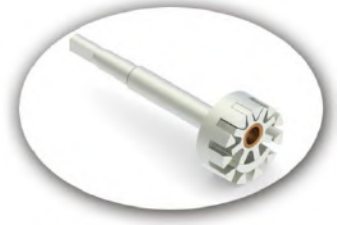

**YEDEK PARÇA LİSTESİ / SPARE PARTS LIST**

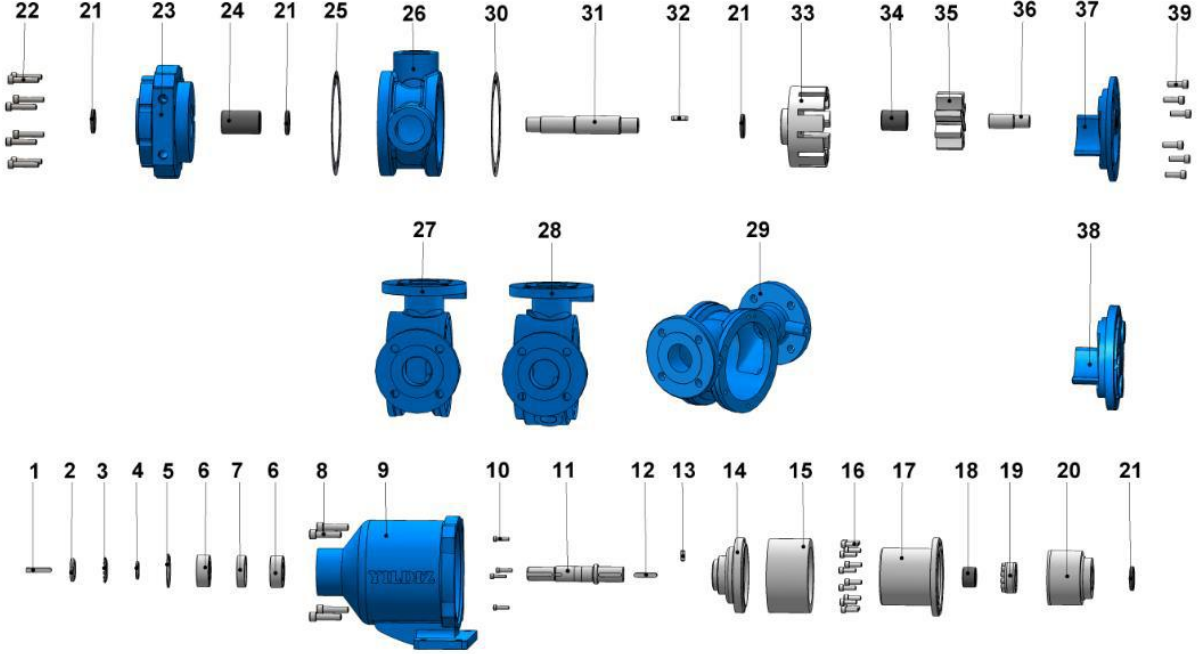

No	PARÇA İSMİ	PART NAME	ADET / QTY	No	PARÇA İSMİ	PART NAME	ADET / QTY
1	KAMA 8x7x50 AB	COUPLING KEY 8x7x50 AB	1	21	İTİCİ PUL	SIC WASHER	4
2	KİLİT SOMUNU	LOCK NUT	1	22	İMBUS CİVATA M10x50	INBUS BOLT M10x50	8
3	KİLİT SACI	LOCK WASHER	1	23	ADAPTÖR	ADAPTER	1
4	BİLEZİK	SPACER	1	24	ADAPTÖR BURCU	ADAPTER BUSHING	1
5	İÇ SEGMAN Ø62	INTERNAL CIRCLIP(Ø62)	1	25	ADAPTÖR CONTASI	ADAPTER GASKET	1
6	RULMAN (3206)	BEARING (3206)	2	26	ARA GÖVDE (BORU DİŞLİ 90°)	CASING (90° THREADED PORTS)	1
7	ARA BİLEZİK	SPACER	1	27	ARA GÖVDE (FLANŞLI 90°)	CASING (90° FLANGED PORTS)	1
8	İMBUS CİVATA M12x50	INBUS BOLT M12x50	4	28	ARA GÖVDE (FLANŞLI CEKETLİ 90°)	CASING (90° FLANGED PORTS & w/ HEATING JACKET)	1
9	KONSOL	BRACKET	1	29	ARA GÖVDE (FLANŞLI 180°)	CASING (180° FLANGED PORTS)	1
10	İMBUS CİVATA M6x25	INBUS BOLT M6x25	4	30	KAPAK CONTASI	COVER GASKET	1
11	ÇIKIŞ MİLİ	DRIVING SHAFT	1	31	ÇEVRE DİŞLİ MİLİ	ROTOR GEAR	1
12	MAG KAPLİN KAMAŞI 8x7x45	MAG KEY 8x7x45	1	32	KAMA 8x7x32 A	ROTOR KEY 8x7x32 A	1
13	SETUSKUR M8x20	GRUB SCREW M8x20	1	33	ÇEVRE DİŞLİ	ROTOR GEAR	1
14	KAPLİN FLANŞ	COUPLING FLANGE	1	34	AVAR DİŞLİ BURCU	IDLER BUSHING	1
15	DİŞ MANYETİK KAPLİN	OUTER MAGNET	1	35	AVARA DİŞLİ	IDLER GEAR	1
16	İMBUS CİVATA M8x25	INBUS BOLT M8x25	12	36	BYPASS MİLİ	BYPASSED COVER PIN	1
17	KOVAN	CANISTER	1	37	KAPAK (KÖR)	BLIND COVER	1
18	ÖN YATAK	MAG BUSHING	1	38	KAPAK (CEKETLİ)	COVER (w/ HEATING JACKET)	1
19	SIKIŞTIRICI (CTL-200-Ø32)	SQUEEZER (CTL200-Ø32)	1	39	İMBUS CİVATA M10x30	INBUS BOLT M10x30	6
20	İÇ MANYETİK KAPLİN	INNER MAGNET	1				